

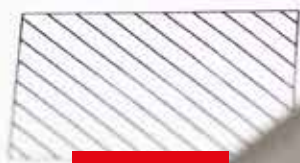

# PREFA HOCHWASSERSCHUTZ

PLANUNGSLEITFADEN



**80**

**JAHRE  
QUALITÄT**

seit 1946

[WWW.PREFA.COM](http://WWW.PREFA.COM)



3	<b>EINFÜHRUNG</b>
4	<b>PREFA SCHÜTZT OBJEKT UND LANDSCHAFT</b>
5	<b>SYSTEMÜBERSICHT</b>
6	<b>FUNKTIONSWEISE</b>
7	<b>DETAILS – SYSTEM 25</b>
8	<b>DETAILS – SYSTEM 50</b>
9	<b>DETAILS – SYSTEM 80</b>
10	<b>DETAILS – SYSTEM 120</b>
12	<b>DETAILS – RUNDPROFILE</b>
14	<b>MONTAGE (ÜBERSICHT)</b>
16	<b>MONTAGE DER PROFILE</b>
18	<b>TECHNISCHE DATEN   BEMESSUNGSKURVEN</b>
19	<b>LAGERUNG   WARTUNG   STATIK   HAFTUNG</b>

MITGLIED DES:

 Europaverband  
Hochwasserschutz e.V.®



Wasser als unberechenbare Naturgewalt.  
Wir nehmen Hochwasserschutz ernst.

Durch den Anstieg der Durchschnittstemperatur erwarten Klimaforscher ein häufigeres Auftreten von extremen Witterungsereignissen. Wir müssen uns daher darauf einstellen, dass große Überflutungen öfter eintreten können, als dies in den letzten Jahrzehnten der Fall war. Hochwasserschutzmaßnahmen, wie z. B. die Errichtung von Dämmen durch die öffentliche Hand, aber auch private Schutzmaßnahmen, stellen dabei eine sinnvolle Investition in die Zukunft dar.

PREFA weiß aus eigener Erfahrung um die enorme Kraft eines Hochwassers und die dadurch möglichen Schäden. Das war die Motivation, gemeinsam mit unserer Schwesterfirma NEUMAN Aluminium Strangpresswerk ein mobiles Hochwasserschutzsystem aus Aluminium zu entwickeln. Leichte aber zugleich sehr robuste Aluminiumprofile schützen Türen, Tore, Fenster und ganze Flächen vor den eindringenden Fluten.

## DAS SYSTEM

- Mobile Hochwasserschutzwand aus Aluminium.
- Die Abdichtung der Profile erfolgt durch spezielle, austauschbare Dichtungen.
- Schutz bereits ab dem Einlegen der ersten Balken.

## DIE ANWENDUNG

- Die Aluminium-Dammbalken werden beidseitig in Wandprofile beziehungsweise in Bodenhülsen verankerte Mittelsäulen eingeschoben.
- Die Dammbalken greifen durch ein Nut- und Federsystem ineinander.
- Fixierung von oben mittels Spannstück.
- Die Dammbalken füllen sich mit steigender Wasserhöhe.

## DIE MÖGLICHKEITEN

- Objekt- und Landschaftsschutz.
- Die Länge der Schutzwand kann bei Bedarf beliebig erweitert werden.
- Bereits vorhandene Schutzmauern können erhöht werden.
- Individuelle Anpassung der Dammbalkenlänge.



## PREFA OBJEKTSCHUTZ

Lässt das Wasser nicht ins Haus.  
Individueller Schutz für individuelle Objekte.

Wasser kann im und am Haus dauerhafte Schäden anrichten. Hier sind Sie mit PREFA Hochwasserschutz einen Schritt voraus und bewahren gefährdete Objekte mit individuellen Systemen vor eindringendem Wasser. Das System kann vor, in oder hinter der Laibung angebracht werden, und die fest installierten Befestigungsprofile können farblich an die Gestaltung Ihrer Fassade angepasst werden.



## PREFA LANDSCHAFTSCHUTZ

Landschaftsschutz mit Köpfchen.  
Flexible Lösungen für besondere Orte.

An Flüssen und Bächen gelegene Flächen (Zufahrten, Straßen oder Wege) kämpfen bei Hochwasser oft mit Überspülungen und Überschwemmungen. Hier lassen sich mit PREFA Hochwasserschutz durch im Gelände verankerte Bodenhülsen ganze Areale gegen das Hochwasser abschotten. Bestehende Dämme können aufgestockt werden, und die Schutzwand kann bis zum Erreichen der endgültigen Höhe dem Wasserstand jederzeit angepasst werden.



## SYSTEMÜBERSICHT

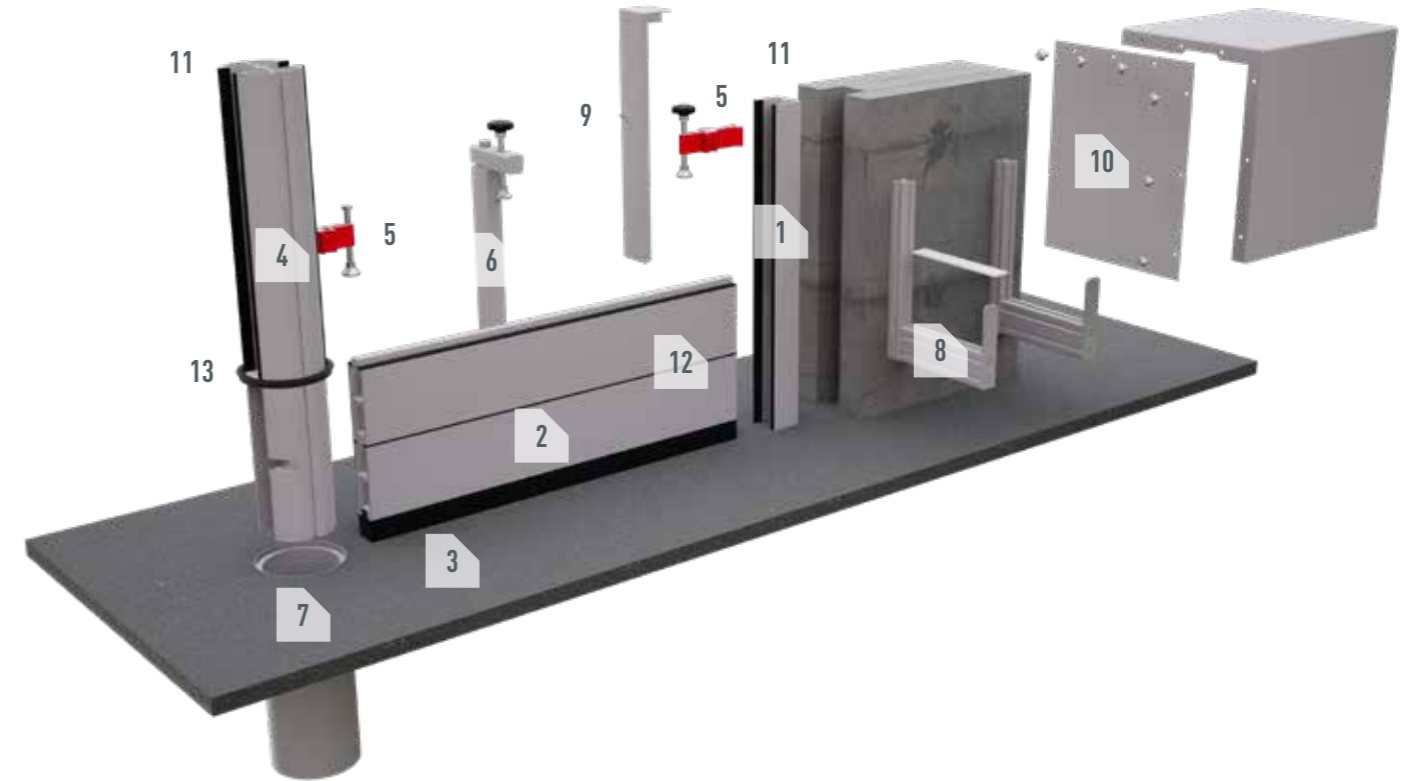

### LEGENDE

DAMMBALKEN	SYSTEM 25	SYSTEM 50	SYSTEM 80	SYSTEM 120
STÄRKE	25 mm	50 mm	80 mm	120 mm
GEWICHT	2,99 kg/m	5,60 kg/m / 4,12 kg/m	7,78 kg/m / 4,88 kg/m	7,59 kg/m
WANDSTÄRKE	2,0 mm	5,0 / 2,5 mm	5,0 / 2,5 mm	4,0 mm
BALKENHÖHE	200 mm	150 / 200 mm	200 mm	200 mm

MITTELSÄULE	
DURCHMESSER	140 mm / 186 mm
HÖHE	750-2.150 mm
AUSFÜHRUNG (Stärke)	50 oder 80 mm

- 1. WANDPROFIL**  
Als U-Profil oder Grundprofil im tragenden Untergrund in, vor bzw. hinter der Laibung fest verbaut.
- 2. DAMMBALKEN**  
Hier abgebildet: unterster Dammbalken mit der Bodendichtung (Nr. 3) verbunden.
- 3. BODENDICHTUNG**  
Für die Abdichtung zwischen unterstem Dammbalken und Boden.
- 4. MITTELSÄULE (RUNDPROFIL)**  
Für lange Sperren mit mehreren Feldern werden diese Steher als Zwischenpfeiler eingesetzt.
- 5. SPANNSTÜCK**  
Zum Spannen der Dammbalken.
- 6. NIEDERHALTER**  
Verhindert die vertikale Durchbiegung der Dammbalken und erhöht den Druck auf die Bodendichtung.
- 7. BODENHÜLSE**  
Im Fundament betonierte Hülse zur Aufnahme der Mittelsäule.
- 8. WANDHALTERUNG**  
Zur Lagerung der Dammbalken bei Nichtgebrauch.
- 9. ABDECKUNG**  
Zum Abdecken der Wandprofile bei Nichtgebrauch.
- 10. LAGERABDECKUNG**  
Zum Abdecken der gelagerten Balken im Außenbereich.
- 11. GRUNDPROFILDICHTUNG**  
Für die Abdichtung zwischen Wandprofil/Mittelsäule und Dammbalken.
- 12. DAMMBALKENDICHTUNG**  
Für die Abdichtung zwischen den Dammbalken.
- 13. DICHTUNG FÜR DECKEL UND BODENHÜLSE**  
Für die Abdichtung zwischen Mittelsäule/Deckel und Bodenhülse.

## FUNKTIONSWEISE

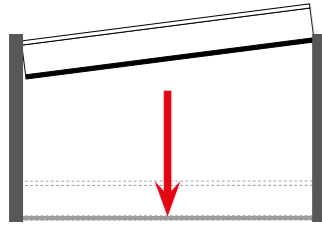

### 1. EINFÜHREN DES UNTERSTEN DAMMBALKENS

Beginnen Sie die Montage, indem Sie den Dammbalken mit der Bodendichtung von oben schräg in die Führung der Grundprofile einführen. Drücken Sie den Dammbalken fest nach unten, bis die Bodendichtung sauber auf dem Grund aufliegt. Zur Verminderung der Reibung empfehlen wir zuvor die Dichtungen des Grundprofils mit Silikonspray ein zu sprühen (keinesfalls ölhältige Sprays).

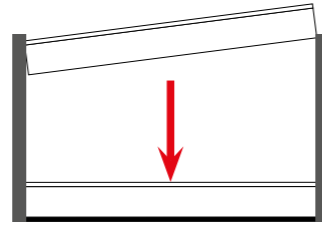

### 2. EINFÜHREN WEITERER DAMMBALKEN

Wenn der unterste Dammbalken sicher und plan aufliegt, fahren Sie mit dem Einführen der weiteren Dammbalken fort. Hierzu führen Sie die Elemente wie in Schritt 1 von oben schräg in die Führung der Grundprofile ein und drücken sie nach unten, bis Feder und Nut ineinandergreifen und die Dichtungen sauber aufliegen.

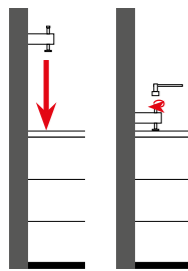

### 3. ANBRINGEN DER SPANNSTÜCKE

Schieben Sie die Spannstücke mit dem Gelenkfuß nach unten in die Führung der Grundprofile und drücken sie nach unten, bis der Gelenkfuß den obersten Dammbalken berührt. Anschließend ziehen Sie mit einem Sechskantschlüssel die Schraube am Spannstück leicht an.

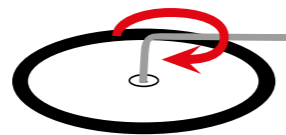

### 4. BODENHÜLSEN FREILEGEN

Sollten Sie Mittelsäulen für Landschaftsschutz verwenden, müssen zusätzlich die Schritte 4-6 beachtet werden. Drehen Sie die Senkkopfschraube in der Abdeckplatte der Bodenhülse zirka einen Zentimeter heraus und ziehen Sie so die Abdeckplatte heraus und entfernen Sie diese.

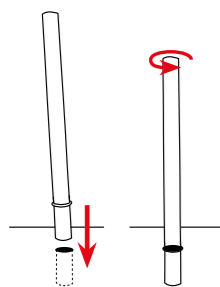

### 5. MITTELSÄULE AUFSTELLEN

In den freigelegten Bodenhülsen können Sie nun per Drehbewegung die Mittelsäule verankern. Achten Sie hierbei darauf, dass der Dichtungsring am unteren Ende passt.

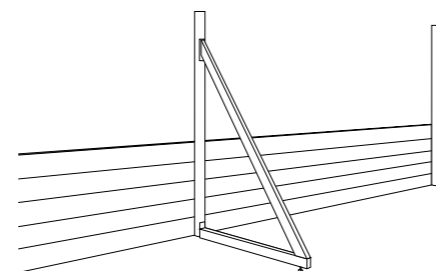

### 6. EVENTUELLE ANBRINGUNG EINER ABSTÜTZUNG

Sollte die aufgebaute Schutzwand eine Fläche von 2 x 2 Metern überschreiten, ist der Einsatz einer zusätzlichen Abstützung abzuklären (Sonderkonstruktion).

## DETAILS – SYSTEM 25

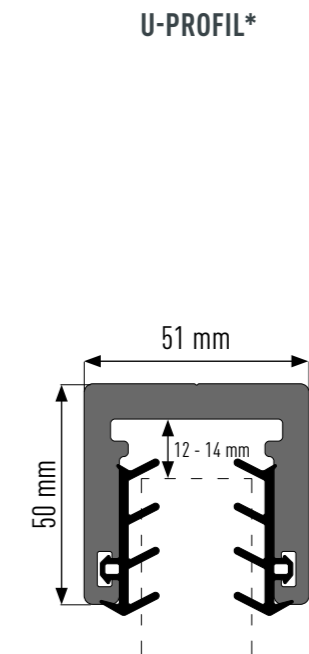
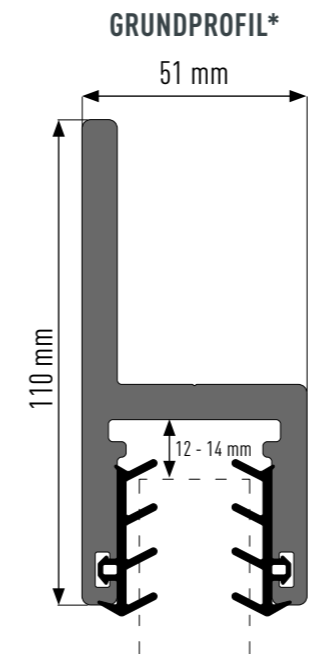

DAMMBALKEN 25/200/2.0

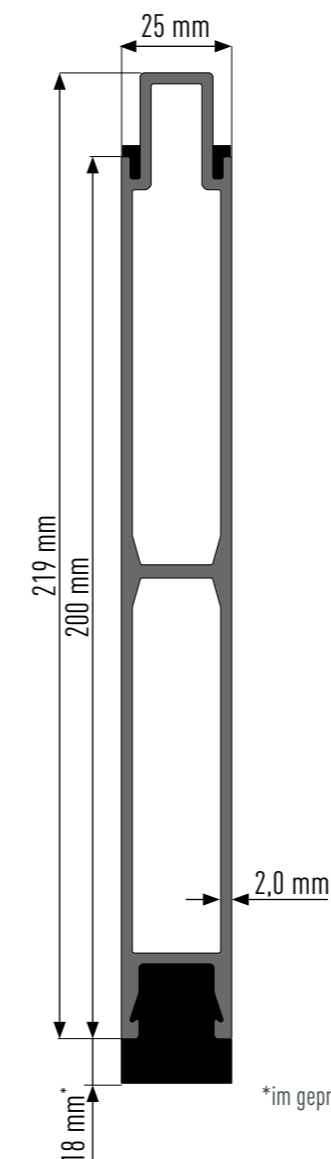

\*im gepressten Zustand 10 mm

## DETAILS – SYSTEM 50

GRUNDPROFIL\*

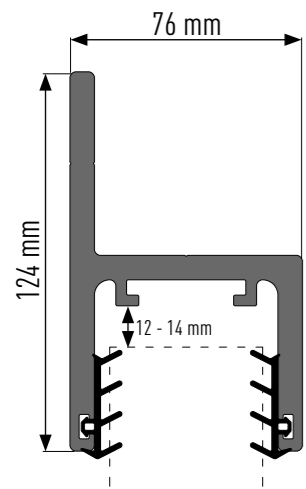

U-PROFIL\*

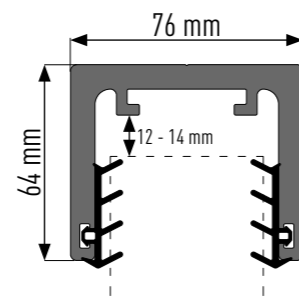

DAMMBALKEN 50/150/5.0

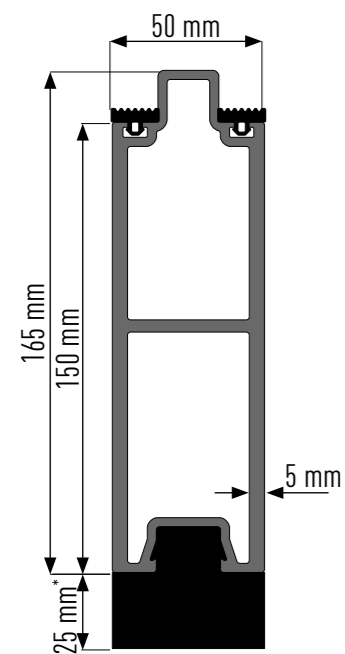

\*im gepressten Zustand 15 mm

DAMMBALKEN 50/200/2.5

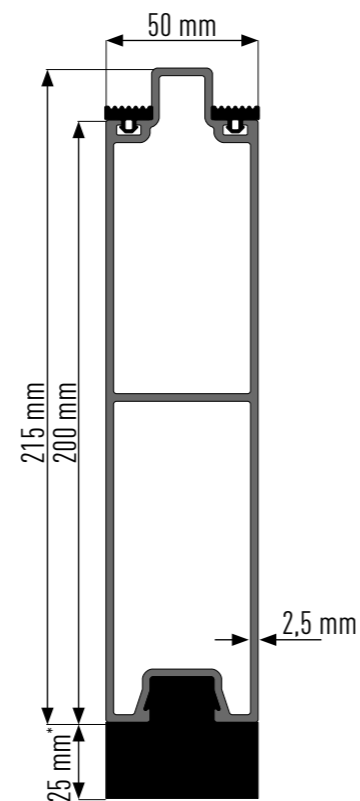

## DETAILS – SYSTEM 80

GRUNDPROFIL\*

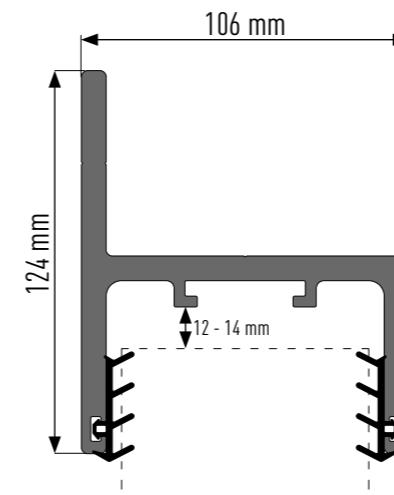

U-PROFIL\*

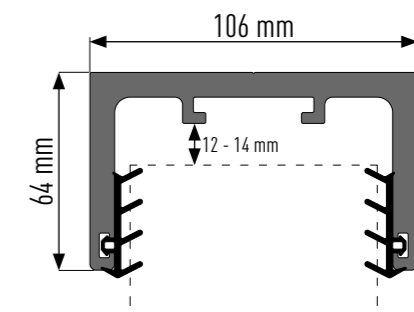

DAMMBALKEN 80/200/5.0

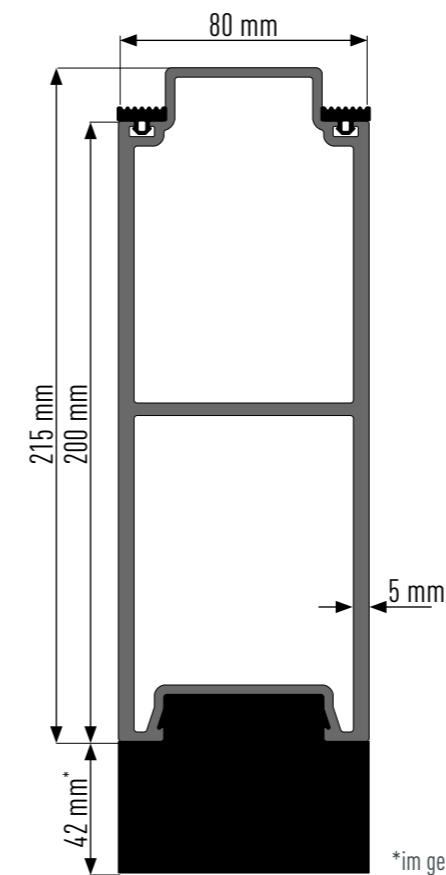

\*im gepressten Zustand 35 mm

DAMMBALKEN 80/200/2.5

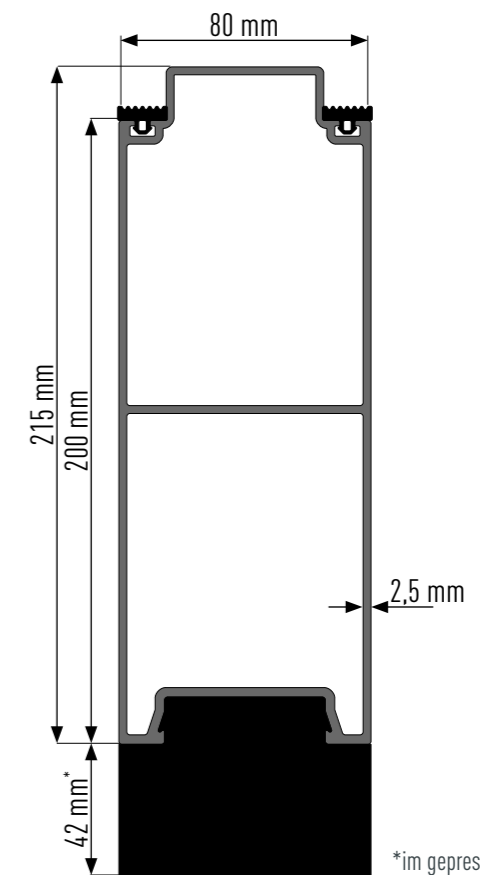

\*im gepressten Zustand 35 mm

ALLE GRUND- UND U-PROFILE (\*) SIND IN DEN FOLGENDEN LÄNGEN LAGERND: 750, 1.350, 1.750, 2.150 MM

## DETAILS – SYSTEM 120

GRUNDPROFIL\*\*

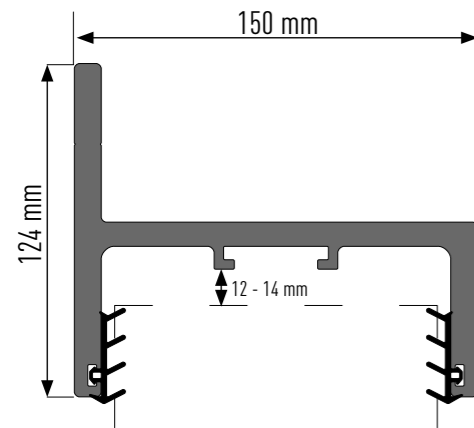

U-PROFIL\*\*

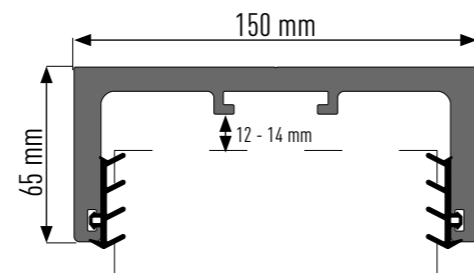

DAMMBALKEN 120

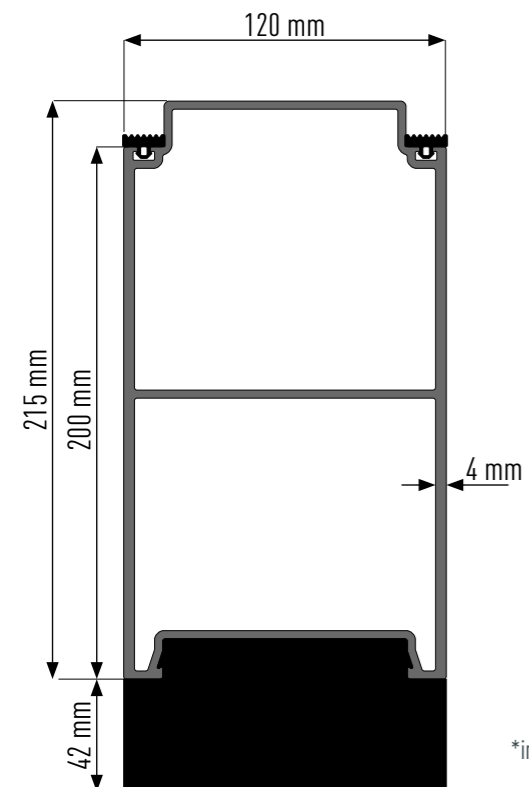

\*im gepressten Zustand 35 mm

ALLE GRUND- UND U-PROFILE (\*\*) SIND IN DEN FOLGENDEN LÄNGEN LAGERND: 750 , 1.350 , 1.750 , 2.200 MM



## MITTELSÄULE (RUNDPROFIL)

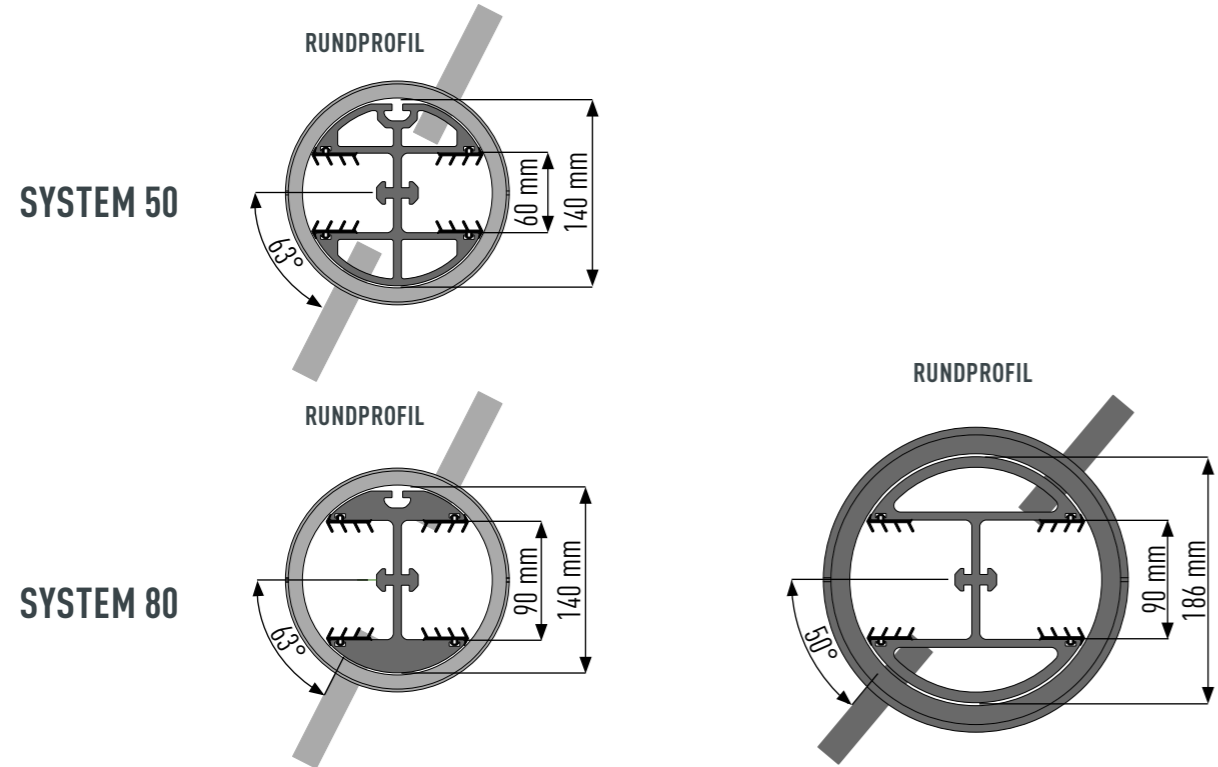

## RUNDPROFIL 90°

90°-RUNDPROFIL

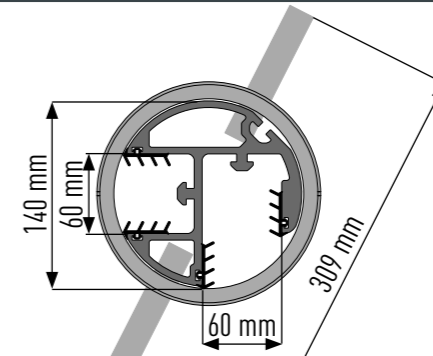

90°-RUNDPROFIL

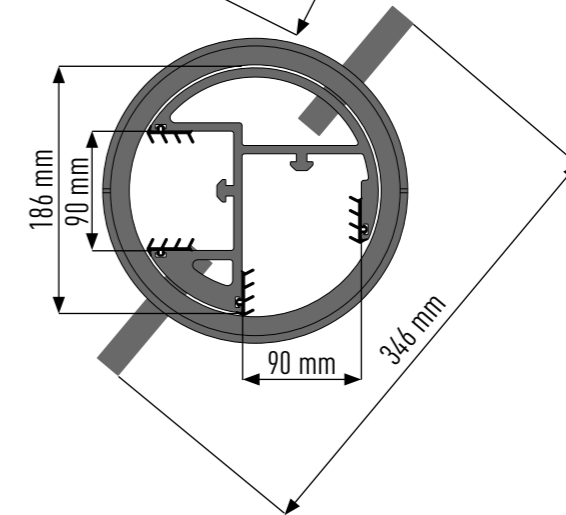

## VARIO RUNDPROFIL

VARIO RUNDPROFIL 165° WINKEL

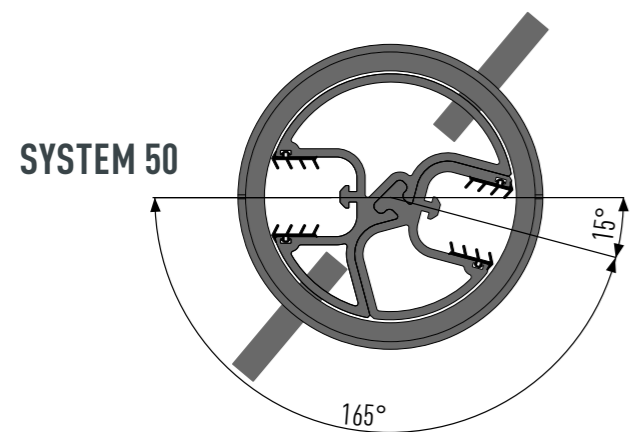

VARIO RUNDPROFIL 150° WINKEL

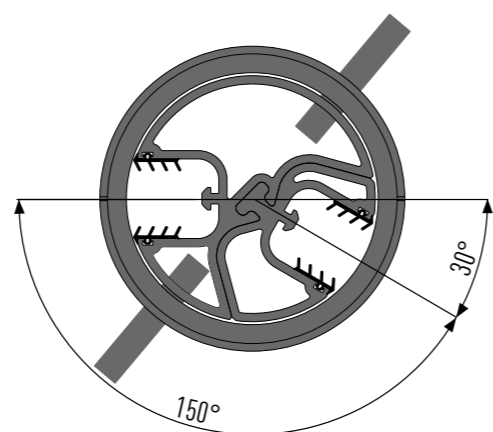

VARIO RUNDPROFIL 135° WINKEL

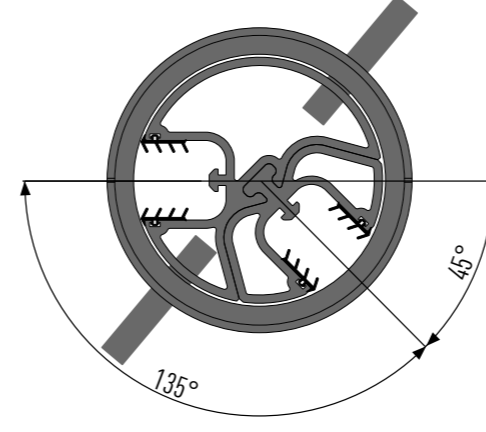

VARIO RUNDPROFIL 120° WINKEL

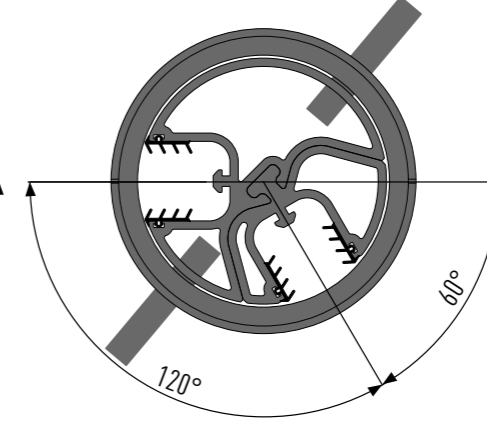

VARIO RUNDPROFIL 105° WINKEL

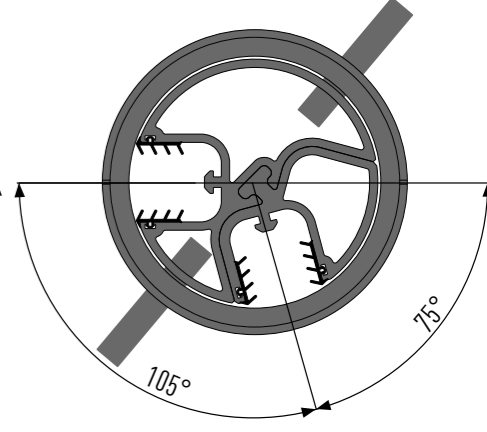

VARIO RUNDPROFIL 165° WINKEL

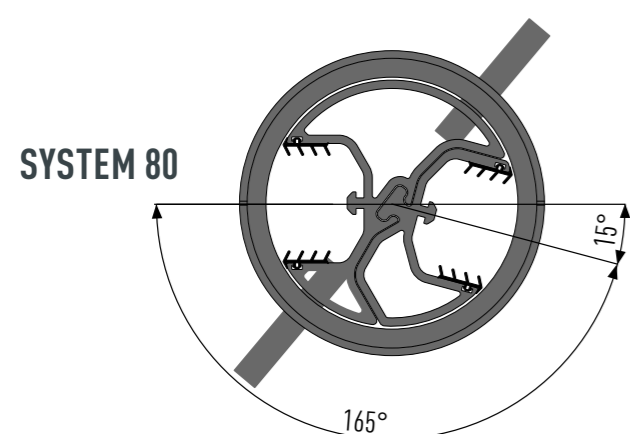

VARIO RUNDPROFIL 150° WINKEL

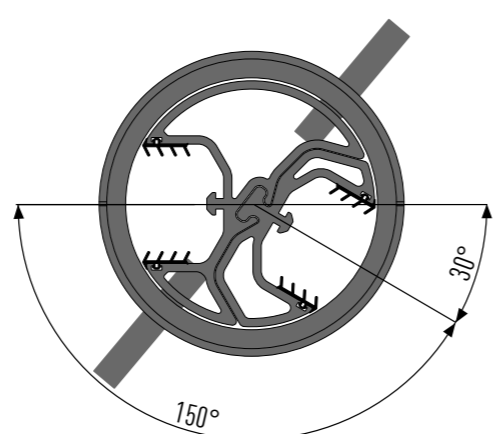

VARIO RUNDPROFIL 135° WINKEL

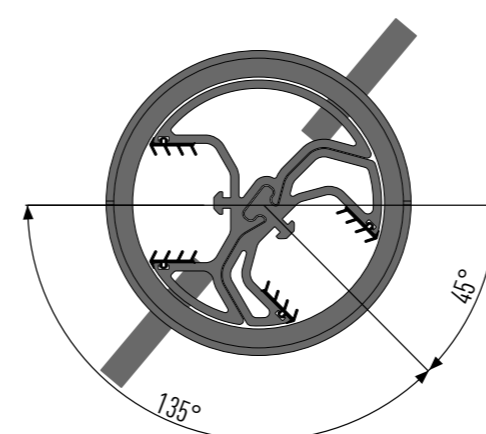

VARIO RUNDPROFIL 120° WINKEL

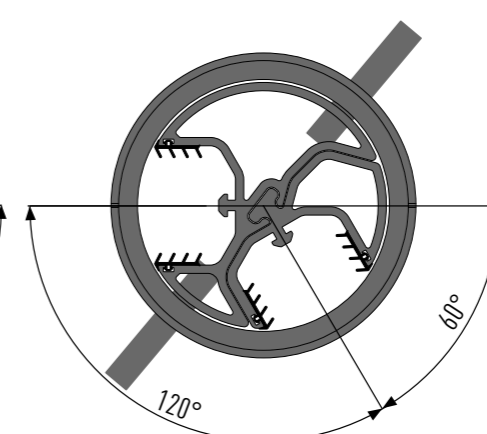

Bodenhülse „klein“  
Bodenhülse „groß“



**DECKEL BODENHÜLSE ALUMINIUM**

**HEBEHILFE**



**DECKEL BODENHÜLSE EDELSTAHL (BEFAHRBAR)**

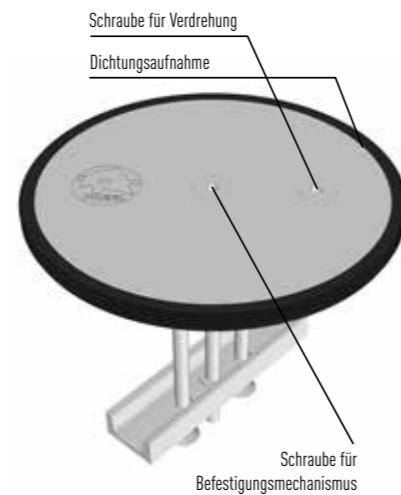

**BODENHÜLSE**  
(Einbau ab 35 cm Wandbreite)

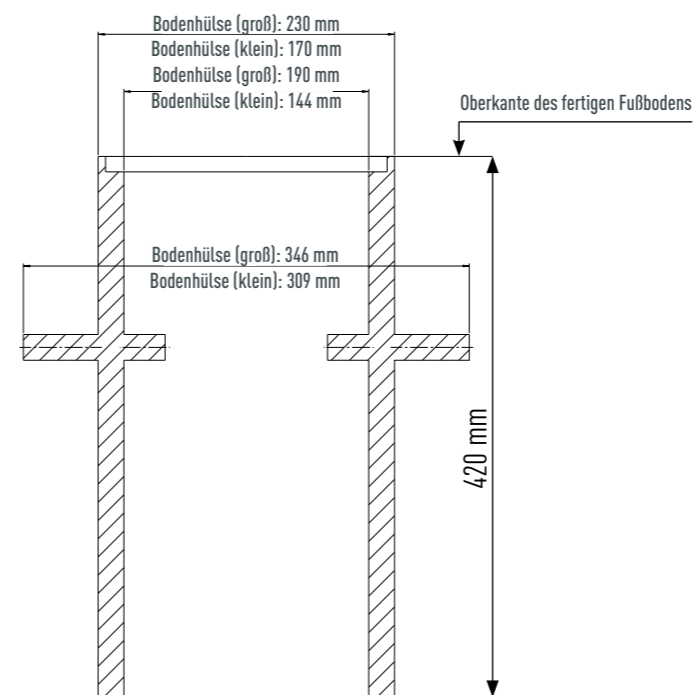

**BODENHÜLSE**  
(isometrische Ansicht)

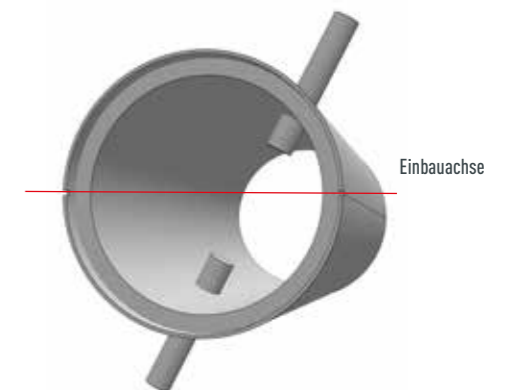

# ERMITTLUNG DER DAMMBALKENLÄNGEN

## MONTAGE IN DER LAIBUNG

### SYSTEM 25

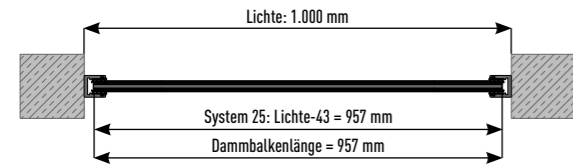

### SYSTEM 50,80 UND 120

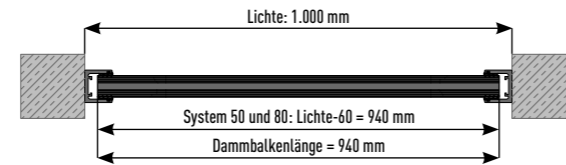

## BÜNDIGE MONTAGE

### SYSTEM 25

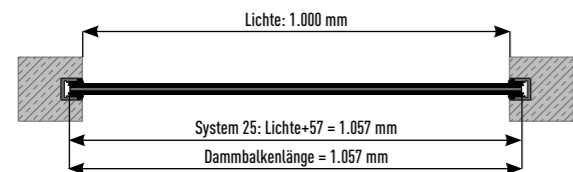

### SYSTEM 50,80 UND 120

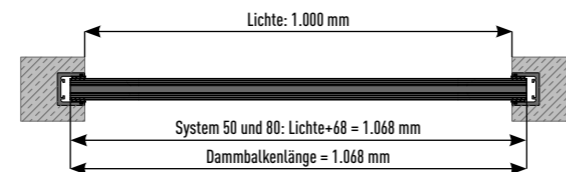

## MONTAGE VOR BZW. HINTER DER LAIBUNG

### SYSTEM 25

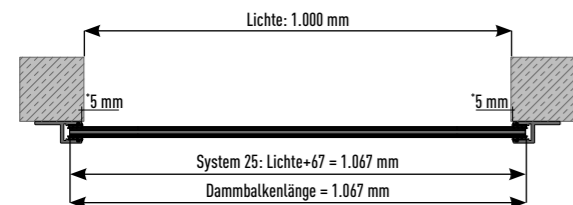

### SYSTEM 50,80 UND 120

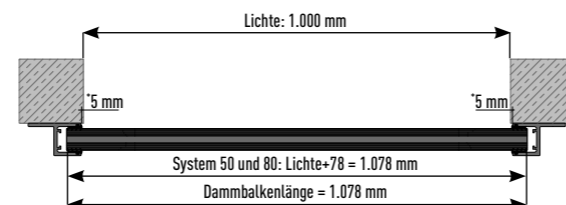

## MITTELSÄULE

### SYSTEME 50 UND 80

\*empfohlener Randabstand, kann bei Bedarf erhöht werden

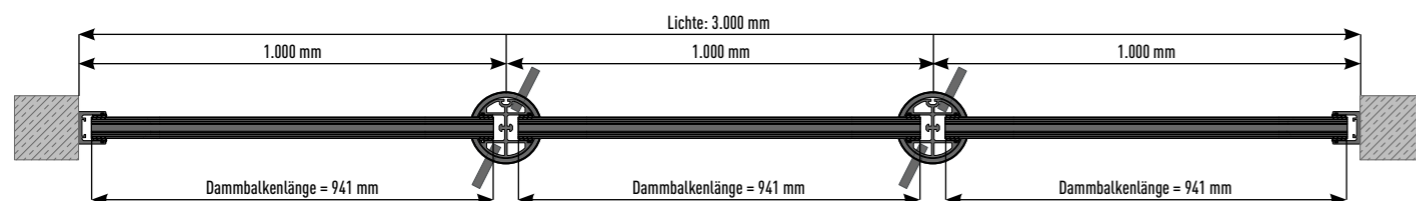

# MONTAGE DER PROFILE

## MONTAGE U-PROFIL

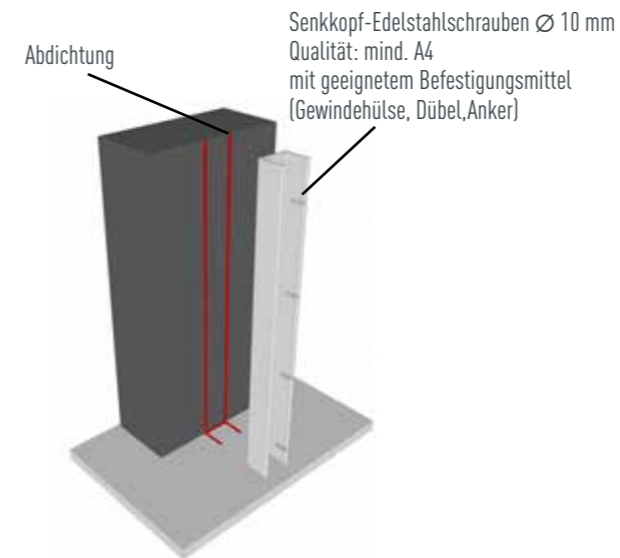

## MONTAGE GRUNDPROFIL

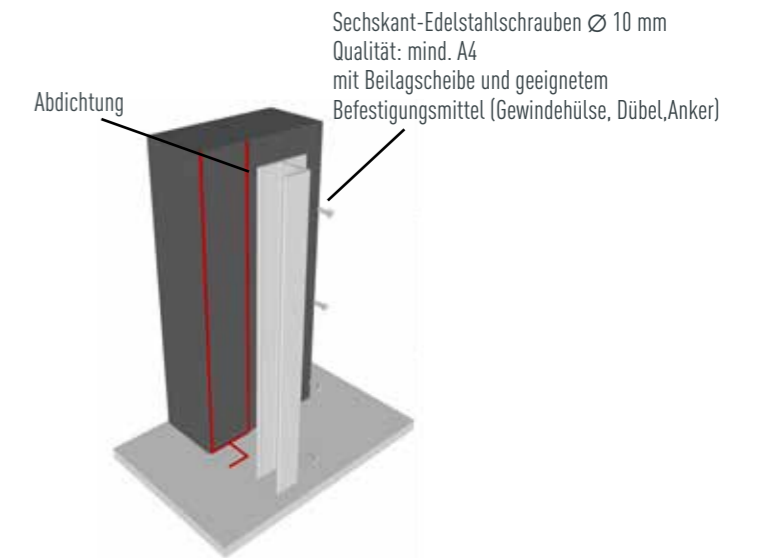

## ANZAHL DER BEFESTIGUNGSLÖCHER

LÄNGEN	SYSTEM 25		SYSTEM 50		SYSTEM 80		SYSTEM 120	
	U-Profil	Grundprofil	U-Profil	Grundprofil	U-Profil	Grundprofil	U-Profil	Grundprofil
750 mm	4	4	4	4	4	4	4	4
1.350 mm	7	7	7	7	7	7	7	7
1.750 mm	9	9	9	9	9	9	9	9
2150 mm (System 120 2200 mm)	11	11	11	11	11	11	11	11
Befestigungsmittel Mindestdurchmesser	8 mm		10 mm		10 mm		10 mm	

# MONTAGE BEI VOLLWÄRMESCHUTZ

## MONTAGE GRUNDPROFIL VOR/HINTER DER LAIBUNG

- Dämmung entfernen.
- Grundprofil montieren.
- Dämmung wiederherstellen.
- Gewebe und Putz aufspachteln.
- bei dieser Montageart ist im Besonderen die Tragfähigkeit des Montagegrundes zu prüfen.

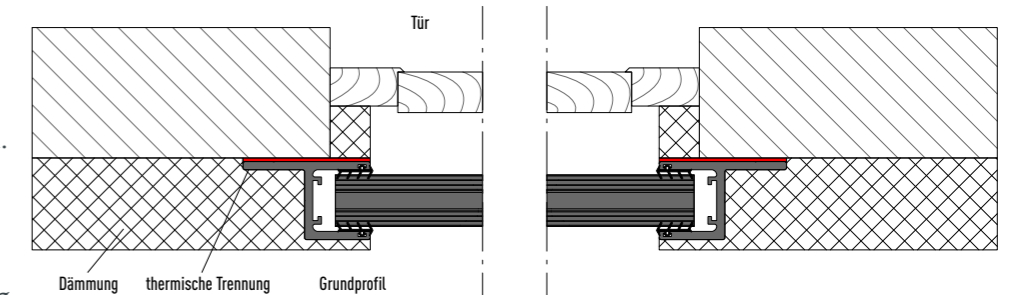

## MONTAGE U-PROFIL IN DER LAIBUNG

- Dämmung einschlitzen.
- U-Profil ggf. mit Thermostop montieren und dichten.
- Bei Nichtbenutzung der Dämmbalken wird der Schlitz mit dem Abdeckprofil verdeckt.

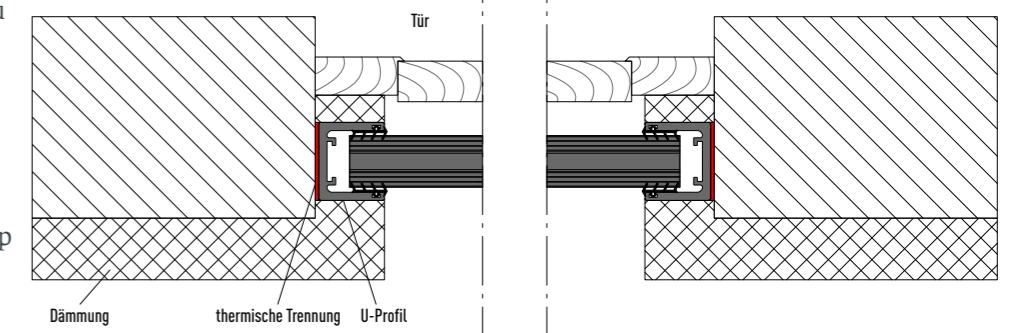

# TECHNISCHE DATEN

DAMMBALKEN	SYSTEM 25	SYSTEM 50	SYSTEM 80	SYSTEM 120
Stärke	25 mm	50 mm	80 mm	120 mm
Gewicht	2,99 kg/m	5,60 kg/m / 4,12 kg/m	7,78 kg/m / 4,88 kg/m	7,59 kg/m
Wandstärke	2,0 mm	5,0 / 2,5 mm	5,0 / 2,5 mm	4,0 mm
Balkenhöhe	200 mm	150 mm / 200 mm	200 mm	200 mm

MITTELSÄULE	50	80	80 GROSS
Durchmesser	140 mm	140 mm	186 mm
Höhe	750-2.150 mm	750-2.150 mm	750-2.150 mm
Gewicht	10,40 kg/m	11,26 kg/m	14,68 kg/m

BODENHÜLSE	KLEIN	GROSS
Durchmesser	170 mm	230 mm
Tiefe	420 mm	420 mm

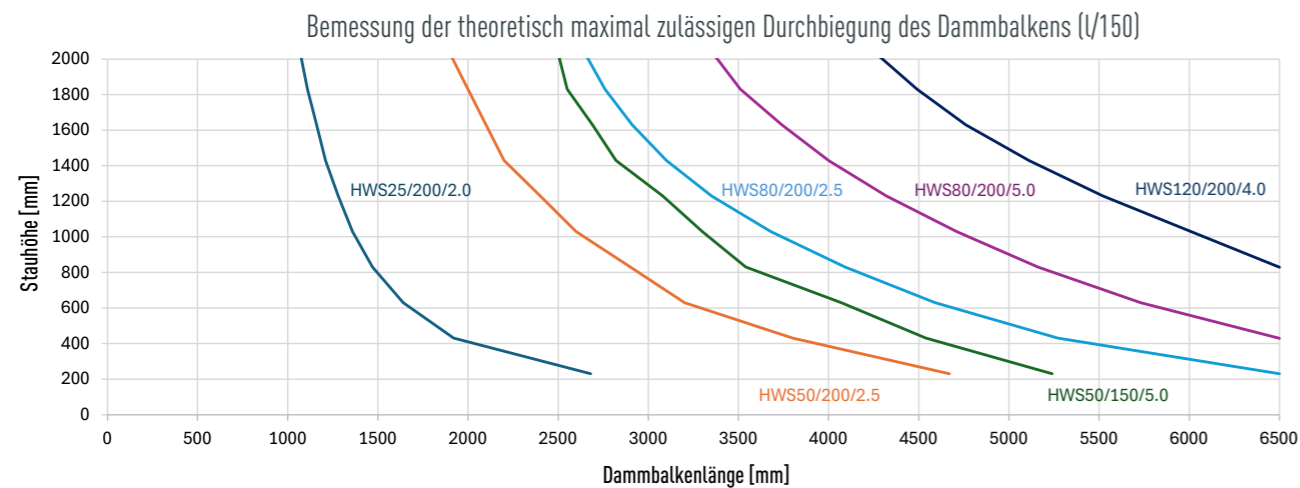

Stauhöhe [mm]	Anzahl der Dammbalken	HWS25/200/2.0	HWS50/200/2.5	HWS50/150/5.0	HWS80/200/2.5	HWS80/200/5.0	HWS120/200/4.0
230	1	2680	4670	5240	6500	6500	6500
430	2	1920	3800	4540	5270	6500	6500
630	3	1640	3200	4070	4590	5730	6500
830	4	1470	2900	3540	4090	5160	6500
1030	5	1360	2600	3300	3680	4710	6010
1230	6	1280	2400	3080	3350	4320	5520
1430	7	1210	2200	2820	3100	4000	5110
1630	8	1160	2100	2690	2910	3740	4760
1830	9	1110	2000	2550	2760	3510	4490
2030	10	1070	1900	2500	2650	3360	4265



## LAGERUNG

Für die optimale Lagerung des Hochwasserschutzsystems empfiehlt es sich, die Aluminium-Wandhalterungen von PREFA zu verwenden. Hier können die Dammbalken auf den Wandhalterungen so gestapelt werden, dass die Bodendammbalken oben aufliegen, um im Ernstfall einen schnellen Aufbau zu gewährleisten.

Achten Sie darauf, niemals Aluminium auf Aluminium zu lagern. Verwenden Sie Trennstreifen aus Kunststoff oder Holzwerkstoff, um die Dammbalken vor einer Kaltverschmelzung im Zuge von Feuchtigkeitseinwirkung zu bewahren.

Die Spannstücke und die Bodendichtung können auf oder in den Dammbalken gelagert werden.

## WARTUNG

Zur regelmäßigen Wartung sollte das Hochwasserschutzsystem mindestens einmal pro Jahr vollständig auf- und abgebaut werden. So kann neben der Handhabung auch die Funktionalität sowie die Vollständigkeit des Systems überprüft werden.

Wenn sich der Hochwasserschutz dauerhaft im aufgebauten Zustand befindet, ist eine halbjährliche Kontrolle erforderlich. Dabei ist sicherzustellen, dass alle Dichtungen weder beschädigt noch porös sind. Bei festgestellten Mängeln müssen die entsprechenden Dichtungen umgehend ersetzt werden.

Nach jedem Einsatz sind sämtliche Dichtungen zu reinigen und mit Silikonspray zu behandeln.

## HAFTUNG

Bei nicht fachgerechter Montage und/oder Wartung oder bei Benutzung von nicht originale Zubehör übernimmt PREFA keinerlei Haftung. Ebenso sind bauliche Mängel, insbesondere nicht entsprechend wasserdichte Bausubstanz des Bauwerks, hydrostatische Krafteinwirkung und unsachgemäße Handhabung der Bauteile, darunter auch Beschädigung durch mechanische Einwirkung von Personen oder Gegenständen, ausschlaggebend für eine Haftung seitens PREFA. PREFA kann keine Garantie für absolute Schadensverhinderung geben.

## STATIK

Achtung! Bevor das PREFA Hochwasser-Dammbalkensystem montiert wird, muss zunächst geklärt werden, ob das Bauwerk und der Montageuntergrund in statischer Hinsicht für die Montage geeignet sind.

Wasser kann auf Bauwerke hydrostatische Krafteinwirkungen in Form von Auftrieb durch vertikalen Wasserdruck und/oder Verschiebung durch horizontalen Wasserdruck haben, die auftreten können, wenn Bauwerke durch ein Hochwasserschutzsystem vor Überflutung geschützt sind und deshalb nicht volllaufen können.

Die Frage, ob bei Hochwasser für ein bestimmtes Bauwerk Gefahr durch Aufschwimmen oder durch seitlichen Wasserdruck droht und wann geflutet werden muss, kann im Einzelfall nur ein sachkundiger Statiker beantworten. Für Schäden aus hydrostatischen Krafteinwirkungen haftet PREFA nicht.



**STARK WIE EIN STIER**  
DACH • FASSADE • SOLAR

## PREFA ÖSTERREICH

### PREFA ALUMINIUMPRODUKTE GMBH

Werkstraße 1 • 3182 Marktl/Lilienfeld

T +43 2762 502-602

[KUNDENSERVICE.AT@PREFA.COM](mailto:KUNDENSERVICE.AT@PREFA.COM)

[WWW.PREFA.AT](http://WWW.PREFA.AT)

## PREFA DEUTSCHLAND

### PREFA GMBH ALU-DÄCHER UND FASSADEN

Aluminiumstraße 2 • 98634 Wasungen

T +49 36941 785-0

[OFFICE.DE@PREFA.COM](mailto:OFFICE.DE@PREFA.COM)

[WWW.PREFA.DE](http://WWW.PREFA.DE)

## PREFA SCHWEIZ

### PREFA SCHWEIZ VERTRIEBS AG

Leenrütimattweg 1 • 4704 Niederbipp

T +41 71 952 68 19

[OFFICE.CH@PREFA.COM](mailto:OFFICE.CH@PREFA.COM)

[WWW.PREFA.CH](http://WWW.PREFA.CH)

## PREFA ITALIEN

### PREFA ITALIEN GMBH

Luigi-Negrelli-Straße 25 • 39100 Bozen

T +39 0471 0686-80

[OFFICE.IT@PREFA.COM](mailto:OFFICE.IT@PREFA.COM)

[WWW.PREFA.IT](http://WWW.PREFA.IT)

## IMPRESSUM

Technische Änderungen und Druckfehler vorbehalten.

Fotos: PREFA | Croce & Wir | Marion Lafogler | Werner Jäger

Farbabweichungen druckbedingt. 05.2026 | V2 | MF

Hersteller: Gutenberg-Werbering Gesellschaft m.b.H., 4020 Linz

\* Informationen zur Material- und Farbgarantie  
finden Sie unter: [www.prefa.at/garantie](http://www.prefa.at/garantie)

# WIR VERSPRECHEN STARKES.

- Aluminium, der starke Werkstoff für Generationen
- Perfekt aufeinander abgestimmte Komplettsysteme
- Über 5.000 Produkte in vielfältigen Farben und Formen
- Persönlicher Rundum-Service bei allen Schritten



## LASSEN SIE UNS DARÜBER SPRECHEN.

MITGLIED VON:

 Europaverband  
Hochwasserschutz e.V.®



[WWW.PREFA.COM](http://WWW.PREFA.COM)